



Al Responsabile del
IV SETTORE UFFICIO TECNICO
del Comune di
35020 **BRUGINE** -PADOVA-

Oggetto: Domanda di AUTORIZZAZIONE per la REALIZZAZIONE o il MANTENIMENTO IN ESERCIZIO di un PASSO CARRABILE ai sensi dell'art. 22 del D.Lgs. 285/1992.

Il sottoscritto, nato a,
il e residente in via, n°, C.A.P.,
Comune di, Tel. /,
Codice Fiscale / /, in qualità di,
della Ditta, con sede a,
in via, n°, Partita Iva / Cod. Fiscale,
con la presente, **CHIEDE** alla S.V. ai sensi dell'art. 22 del D.Lgs. 285/1992 ed in conformità al vigente Regolamento Edilizio nonché alla altre norme vigenti in materia, il rilascio:

1. dell'autorizzazione per l'**apertura ed il mantenimento in esercizio di un NUOVO passo carrabile** nonché l'apposizione del relativo segnale stradale (Figura II^ 78) art.120, lett. "e" del D.Lgs. 285/1992 e successive modificazioni.
2. dell'autorizzazione per il **mantenimento in esercizio di un passo carrabile ESISTENTE** nonché l'apposizione del relativo segnale stradale (Figura II^ 78) art.120, lett. "e" del D.Lgs. 285/1992 e successive modificazioni.
3. dell'autorizzazione per l'**apertura provvisoria di passo carrabile** per motivi temporanei inerenti l'apertura di un cantiere edile di cui al **Permesso di Costruire N°** **del**

DOCUMENTAZIONE ALLEGATA (barrare con "X"):

- Estratto di mappa autentico in scala 1:2000 (estratto VAX);
 - Planimetria del passo carrabile con la misura dell'apertura e della distanza dell'eventuale cancello dal ciglio stradale;
 - Documentazione fotografica;
 - Ricevuta versamento diritti di segreteria
 - Nulla-Osta Provincia di Padova
-

Il Richiedente

....., lì,
(Luogo e Data)

.....
(Firma leggibile)

Il sottoscritto richiedente, **PIENAMENTE CONSAPEVOLE** delle sanzioni penali previste per il caso di dichiarazione mendace, con la presente,

DICHIARA

SOLO PER NUOVI ACCESSI CARRAI O PER INTERVENTI DI MODIFICA DI QUELLI ESISTENTI:

- 1) Il Passo Carraio da realizzare o modificare è situato:
 - all'interno del centro abitato come delimitato con delibera di C.C. nr. 318/1993 e successiva nr. 312/1997;
 - al di fuori del centro abitato come delimitato con delibera di C.C. nr. 318/1993 e successiva nr. 312/1997;
 - Comune di Brugine Via Civ. n°
 - N.C.T.: Foglio mappali nr.....nr.....nr.....nr.....nr.....nr.....nr.....
- 2) Il Passo Carraio da realizzare o modificare è situato su strada di collegamento di cui alla delibera di G.C. nr. 88 del 02.09.2003 SI NO
- 3) L'intervento in oggetto è relativo a :
 - Nuovo passo carraio
 - Modifica di passo carraio esistente di cui all'autorizzazione Edilizia o D.I.A. N° del
 - altre autorizzazioni rilasciate dagli Enti competenti.....;
- 4) Nel lotto in oggetto esistono altri N° passi carrai precedentemente autorizzati con pratiche
- 5) Il Passo Carraio da realizzare o modificare avrà le seguenti caratteristiche (obbligatorie):
 - La distanza dal ciglio stradale sarà di MI.....;
 - La distanza dal confine stradale sarà di MI..... (ved. definizione sul retro)
 - La larghezza del passo carrabile sarà di MI
 - La distanza da incroci misurati fra lo stipite più vicino al passo carrabile ed il limite della carreggiata che in mancanza di particolari manufatti è costituito dalla recinzione stessa sarà di MI.;
 - Automazione del cancello SI NO
 - Dotazione di mura di contenimento alle estremità della tombinatura, al fine di evitare sgrottamenti dovuti alla spinta del terreno SI NO
 - Le opere da realizzare rispettano le norme contenute nel Nuovo Codice della Strada nel relativo Regolamento di Esecuzione e di Attuazione e nel vigente Regolamento Edilizio ;
 - L'eventuale sistemazione superficiale del terreno dopo la tombinatura avverrà con modalità tali da non comportare l'accidentale discesa di terra o ghiaia sulla sede stradale;
 - Gli eventuali dislivelli tra strada e fondo in proprietà saranno superati con scivoli o piani inclinati da realizzarsi completamente in proprietà;
 - Saranno adottate tutte le cautele necessarie ad evitare lo stillicidio delle acque piovane sulla strada pubblica;
 - Eventuali tombotti stradali avranno dimensioni tali da non pregiudicare il regolare deflusso delle acque saranno comunque rispettate le prescrizioni del Consorzio di Bonifica Bacchiglione-Brenta.
- 6) Per l'esecuzione delle opere edilizie connesse alla realizzazione o modifica del passo carrabile:
 - è già stata inoltrata all'Ufficio Tecnico la richiesta di permesso di costruire o D.I.A. in data Prot.....;
 - sarà presentata richiesta all'Ufficio Tecnico successivamente all'ottenimento dell'autorizzazione da parte di Codesto Ufficio;

SOLO PER IL MANTENIMENTO IN ESERCIZIO DI PASSI CARRAI ESISTENTI:

- 1) Che il Passo Carraio da mantenere in esercizio è situato:
 all'interno del centro abitato come delimitato con delibera di C.C. nr. 318/1993 e successiva nr. 312/1997;
 al di fuori del centro abitato come delimitato con delibera di C.C. nr. 318/1993 e successiva nr. 312/1997;
- Comune di Brugine Via Civ. n°
 - N.C.T.: Foglio mappali nr.....nr.....nr.....nr.....nr.....nr.....,
- 2) Il Passo Carraio da mantenere in esercizio è situato su strada di collegamento di cui alla delibera di G.C. nr. 88 del 02.09.2003 SI NO
- 3) che il Passo Carraio da mantenere in esercizio è stato realizzato:
 in epoca successiva all'entrata in vigore del D.Lgs. 30.04.1992, n° 285;
 in epoca anteriore all'entrata in vigore del D.Lgs. 30.04.1992, n° 285;
(indicare di seguito i riferimenti dell'eventuale provvedimento abilitativo (autorizzazione/concessione edilizia, D.I.A.) con il quale sono state autorizzate le opere edilizie di costruzione del passo carraio)
- n° del
 - n° del
- 4) Che nel lotto in oggetto esistono altri N° passi carrai precedentemente autorizzati con pratiche
- 7) Che il Passo Carraio esistente da mantenere in esercizio ha le seguenti caratteristiche:
 distanza dal ciglio stradale MI.....
 distanza dal confine stradale MI..... (ved. definizione sul retro)
 larghezza del passo carrabile MI- distanza da incroci misurati fra lo stipite più vicino al passo carrabile ed il limite della carreggiata che in mancanza di particolari manufatti è costituito dalla recinzione stessa MI.;
- Automazione del cancello SI NO
- Dotazione di mura di contenimento alle estremità della tombinatura, al fine di evitare sgrottamenti dovuti alla spinta del terreno SI NO

- RISERVATO COMANDO POLIZIA MUNICIPALE -

VERIFICA DEL RISPETTO DEL NUOVO CODICE DELLA STRADA

PARERE : FAVOREVOLE CONTRARIO

PRESCRIZIONI :

Brugine, li

Il Responsabile del Procedimento

.....
(Timbro e firma)

- RISERVATO UFFICIO TECNICO -

VERIFICA DEL RISPETTO DELLE NORME EDILIZIE

PARERE : FAVOREVOLE CONTRARIO

PRESCRIZIONI :

Brugine, li

Il Responsabile del Procedimento

.....
(Timbro e firma)

ESTRATTO DEL REGOLAMENTO EDILIZIO APPROVATO IN VIGORE DAL 27.06.2009

ART. 69 - ACCESSI E PASSI CARRABILI

- La realizzazione di nuovi passi carrabili o la modifica di quelli esistenti, può essere autorizzata nel rispetto delle seguenti condizioni:
 - la larghezza, misurata sul confine stradale, non deve essere superiore a ml.6,50 salve particolari esigenze;
 - la distanza dalle intersezioni stradali misurata, fra lo stipite più vicino al passo carrabile, ed il limite della carreggiata che in mancanza di particolari manufatti è costituito dalla recinzione stessa, non deve essere inferiore a ml. 12,00; è ammessa la deroga per i lotti di completamento previsti dal P.I.;
 - l'eventuale cancello a protezione della proprietà, deve aprirsi verso l'interno della proprietà e deve essere arretrato almeno di ml. 6,00 dal limite della carreggiata con l'invito raccordato a 60 gradi rispetto all'asse stradale. Nei casi di seguito specificati, l'arretramento può essere sostituito, in deroga, da sistemi di apertura e chiusura automatica con comando a distanza:
 - ove vi siano comprovate limitazioni del godimento della proprietà privata;
 - ove sia dimostrata l'impossibilità tecnica e costruttiva all'arretramento;
 - nel caso in cui le immissioni laterali, avvengano da strade con traffico limitato (strade di lottizzazioni, strade di quartiere, strade senza uscita, ecc.) con esclusione delle strade Statali, Provinciali, Regionali e delle **strade comunali di collegamento**¹, poste all'interno e all'esterno del centro abitato, per le quali sussiste sempre l'obbligo di arretramento fatti comunque salvi i casi di cui alle precedenti lett. a) e b);
 - devono essere adottate tutte le cautele necessarie ad evitare lo stillicidio delle acque piovane sulla strada pubblica, mediante la posa in opera di una canaletta con griglia per raccolta acque piovane provenienti dall'area privata;
 - eventuali tombinature di fossi stradali, devono essere realizzate, o se esistenti adeguate nel caso di richiesta di interventi edilizi per l'edificio pertinente, seguendo i seguenti accorgimenti tecnici:
 - le dimensioni delle tubature devono essere tali da non pregiudicare il regolare deflusso delle acque, nel rispetto delle prescrizioni del Consorzio di Bonifica;
 - le tubazioni devono essere in cls con giunto a bicchiere calcolate per sopportare carichi stradali di prima categoria e devono essere poste in opera su sottofondo bonificato con ghiaione di idoneo spessore preceduto dallo scavo del fondo del fosso per l'asporto dello strato melmoso, e con lo spurgo del fosso a monte ed a valle dell'intervento;
 - i pozzetti di ispezione e di raccordo con le eventuali tubazioni esistenti devono essere di tipo pesante e le solette di copertura calcolate per sopportare carichi stradali di prima categoria, i chiusini di ispezione devono essere posizionati in area accessibile, e priva di recinzione, dall'area pubblica, i pozzetti con caditoia devono essere innestati direttamente nei pozzetti di ispezione;
 - alle estremità delle tombinature, devono essere realizzate mura di contenimento non emergenti oltre i 30 cm. dal piano carrabile, al fine di evitare sgrottamenti dovuti alla spinta del terreno;
 - la sistemazione superficiale del terreno deve avvenire con modalità tali da non comportare l'accidentale discesa di terra o ghiaia sulla sede stradale;
 - nelle strade Statali, Regionali, Provinciali, e Comunali dovranno essere preventivamente richiesti la relativa autorizzazione o nulla-osta, all'ente di competenza;
 - in corrispondenza al passo carrabile deve essere installato, in posizione ben visibile dalla pubblica via, il previsto segnale di "passo carrabile" (fig. Il 78, art. 120 del Reg.to di Esecuzione del Codice della Strada);
- I passi carrabili, già esistenti alla data di adozione del presente Regolamento, possono essere conservati ed autorizzati ai sensi del D.Lgs. 285/1992, nello stato di fatto in cui si trovano; tuttavia, qualora l'Amministrazione Comunale ravvisi a suo insindacabile giudizio, che da essi, possa derivare pregiudizio alla sicurezza e fluidità della circolazione, potrà subordinarne l'autorizzazione alla realizzazione di particolari opere quali: sistemi di apertura e chiusura automatica, arretramenti ecc..
- Fatte salve le tipologie a schiera e plurifamiliari, ogni lotto può disporre di un solo accesso carrabile e pedonale sulla pubblica via. L'accesso ad uno spazio privato tramite più passi carrabili può essere autorizzato quando sia giustificato da comprovate esigenze di viabilità interna ed esterna o per la presenza di attività.
- L'Amministrazione Comunale, per uniformare la propria attività, può definire in un separato regolamento i criteri cui attenersi nell'ambito delle proprie competenze.

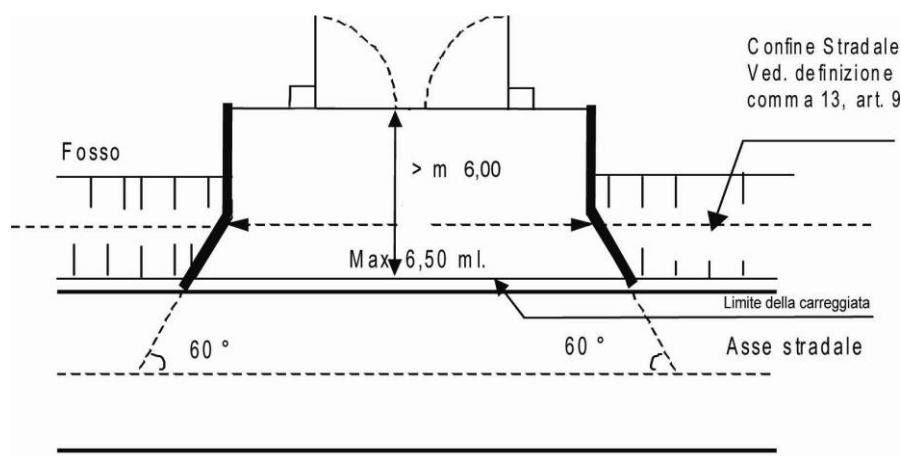

¹ **Elenco delle Strade comunali di collegamento (G.C. n° 88 del 02.09.2003)** poste all'interno e all'esterno del centro abitato, per le quali sussiste sempre e comunque l'obbligo di arretramento: A.Moro S.P. 4 - Altipiano - Ardoneghe - Arzerini - Bacchiglione Dx - Bacchiglione Sx - Boschetti - Botta - Breo - Brustola S.P. 4 - Buffa S.P. 4 Diramaz. - Buzzacarina - Caldeveglio - Cimitero - Coazze - Conche S.P. 64 - Fiumicello Arg. Dx - Fiumicello Arg. Sx S.P. 64 - Frassignoni - Marconi S.P. 4 - Ospitale S.P. 4 Diramaz. - Palu' Inferiore - Palu' Inferiore - Palu' Superiore - Porto Inferiore - Porto Superiore - Puccini - Rialto S.P. 4 - Rimadore - Roma S.P. 4 -